

Stufen-Bohrung 11A-3 oder T-11A

Patronen	Stufenbohrer	Stufenreibahle	Gewindebohrer
diverse	TD-11A 994-011-001	TR-11A 995-011-001	M20x1.5 998-998

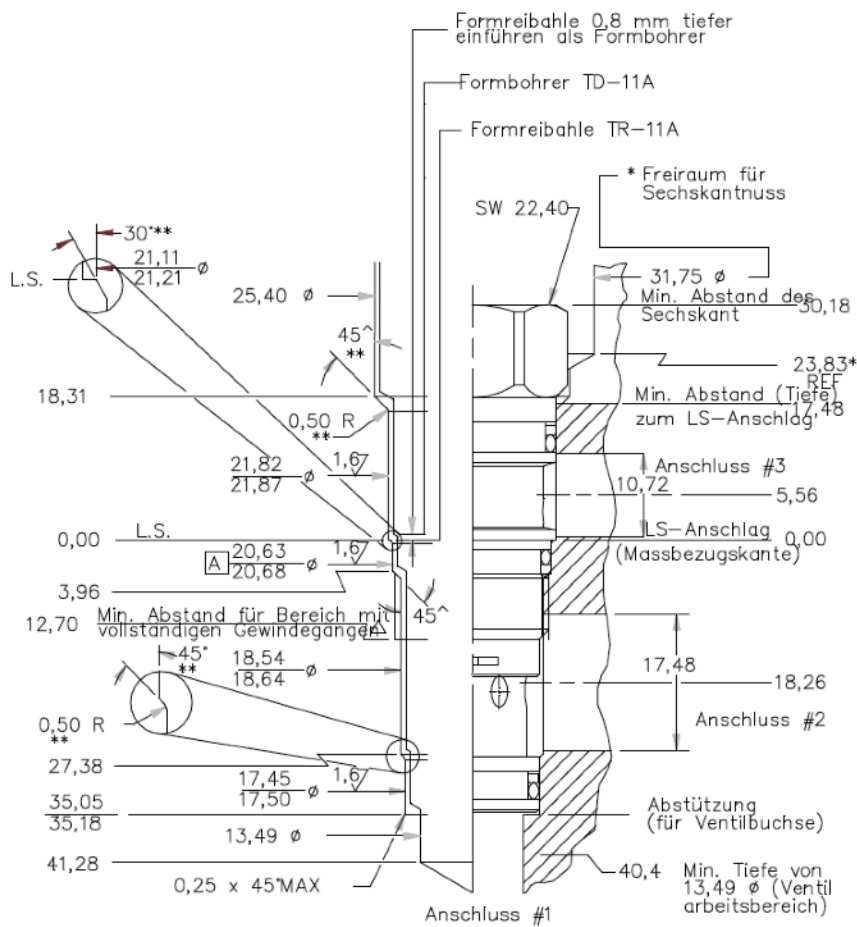

● 0,05
 A Gewinde und alle Durchmesser

- * Freiraum für Sechskant-Steckschlüssel
- 31,75 Freiraum für Sechskantnuss
- 23,83 Max. empfohlene Tiefe bis zum LS-Anschlag
- 15,09 ohne Freiraum für Sechskantnuss
- 26,98 Min. Abstand von der Mittellinie bis zur Endkante des Ventilkörpers
- Min. Abstand von der Mittellinie bis zur Mittellinie bei gleicher Einschraubbohrung

Name in Bohrtabelle: SUN STD T-11A CAVITY
Code in Bohrtabelle: T11A

- ** Alle O-Ring-Einführungsschrägen müssen glatt und frei von Kerben und Kanten sein.