

## Lecköl-Feinst-Filter LF60

Die geniale und einfache Lösung, um Ihre Maschine gegen Schadenpartikel und teure Folgeschäden zu schützen

- keine Partikel im Ölbehälter
- zuverlässiger Schutz gegen Folgeschäden
- keine elektrische Installationen nötig
- kleine Abmasse und leicht (Alu)
- effiziente Filtration 5 µm absolut
- geeignet für Mineral- und Bio-Öle
- Absolut-Tiefen-Filter mit hohem Abscheidegrad > 99.5 % mit neuester Technologie
- mit Sicherheits-Bypassventil 3.5 bar

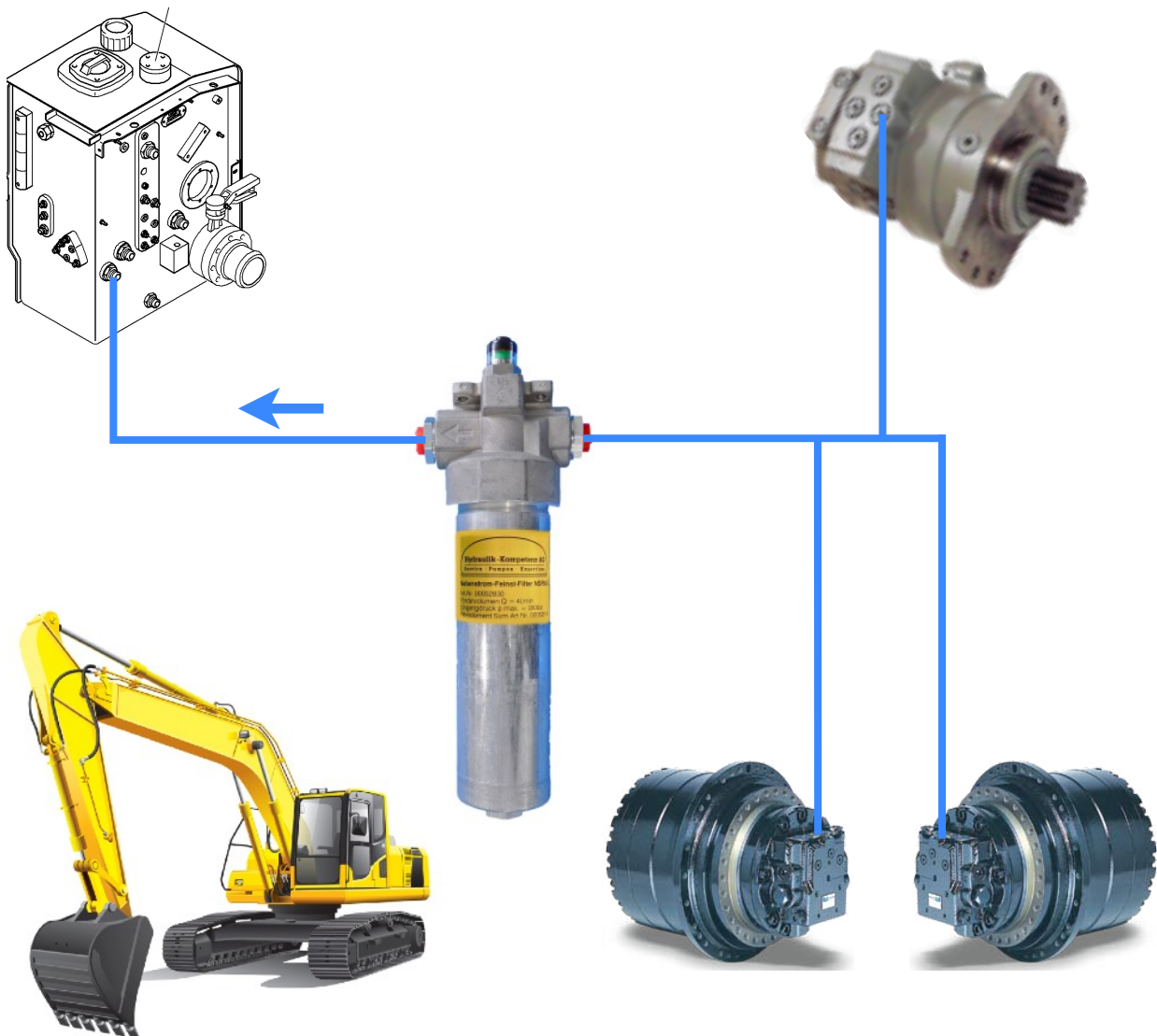

## Masse (mm)

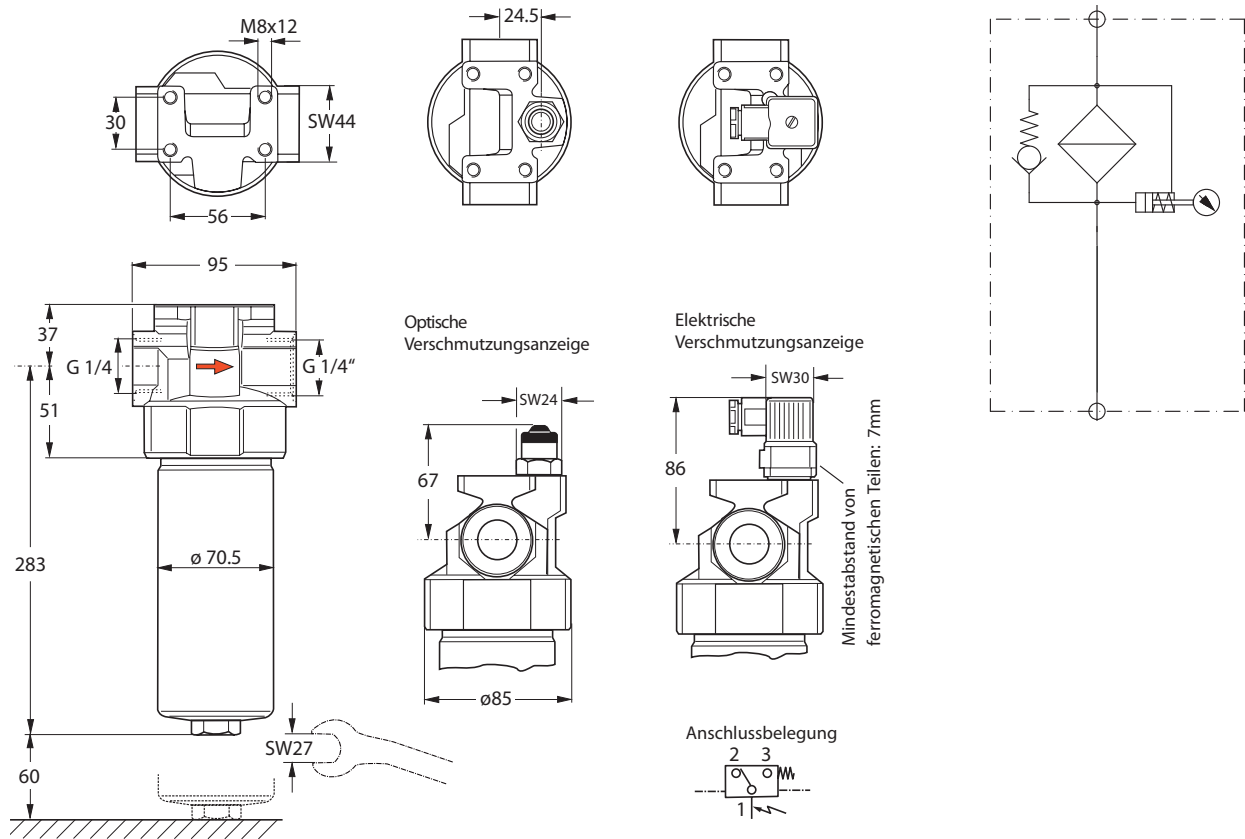

Pos	Bezeichnung	Typ	Art.-Nr.	CHF/Stk.
1	Filter mit optischer Verschmutzungsanzeige (5 µm)	LF60	100588	224.-
2	Filter mit optischer Verschmutzungsanzeige (10 µm)	LF60	52808	348.-
3	Filter-Element 5 µm	F60-5	52814	107.-

## Sie erreichen damit

- einen grossen Schutz gegen Folgeschäden bei Teileverschleiss und Spänebildung
- wesentlich höhere Standzeiten von Hydraulik-Öl und Maschine
- Kosteneinsparungen durch Verhinderung von Folgeschäden
- eine erhöhte Betriebs-Sicherheit
- zusätzliche installierte Feinstfiltration

## Leistungsmerkmale

- Filterfeinheit 5 µm absolut
- kostengünstig
- leicht, AL-Legierung, nur 2 kg
- kleine Abmessungen
- schnelle Montage
- keine elektrischen Installationen
- mit optischer oder elektrischer Verschmutzungsanzeige erhältlich